



智能视觉检测系统

Greentsun®TS5000

TS5000系列智能视觉检测系统利用缺陷图像的颜色、灰度、形状、大小等来识别缺陷，通过图片效果采用不同的算法进行软件编写，并结合客户需求来对软件进行开发。

Greentsun®TS5000系列的产品可以完成有无判断、条码读取、OCR字符检测、精确定位、图像质量检测、外观检测、尺寸测量、液位检测、异物检测等方面的工作，可根据客户需求量身定做解决方案，最大限度地为客户节省运行成本，提升工作效率，在食品、饮料、制药、酒水、印刷等行业均有广泛的应用。

机器视觉图像处理软件兼容多系列相机以及支持Direct-Show和DCAM驱动的图片采集设备，能直接从硬件上得到图像数据，配合视觉工具库，获得高性能的应用、处理，使用起来更加方便、快捷。同时软件也提供可实现快速开发的开发包，用户可以利用其快速开发图像处理和机器视觉应用软件，搭建自己的机器视觉应用系统。



系统更人性化和稳定

- 高速CCD数字成像技术，动态成像,精准识别
- 通过独特识读技术，实现广泛的识读范围
- 高性能、高速的工业级别控制器,系统更稳定

灵活更便捷

- 内置多种接口，提高系统的兼容性
- 可自主进行学习，同时处理多个任务
- 速度同步匹配，轻松适配产线

视觉检测系统流程

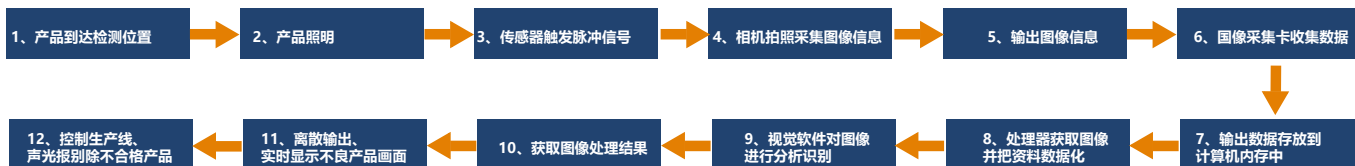

Grentsun®TS5000

智能视觉检测系统

检测类型

检测条码/字符印刷缺陷、移位、多墨、漏印、完整度等；字符比对，检测字符/条码内容是否正确；喷印或印刷内容有/无检测；检测物体的方向是否正确；静态或动态检测；OK/NG产品系统输出相应控制信号。

光源配置

LED白色，可选多色

相机分辨率

130到200万CCD（可选）

检测速度

检测速度20个秒

通讯

可实现远程条款

信号

输入信号：光电传感器；

输出信号：剔除信号、报管灯信号、停机信号

工作距离

相机到产品距离 50mm-120mm

操作界面

网页界面或 15.6寸彩色触摸屏

通过 USB 闪存上传和下载作业和设置

工作环境

AC220V 50Hz 200W 0C-50°C

防护等级

IP62

电力需求

自动电力范围：200 至 240V；50/60 HZ

设备尺寸图

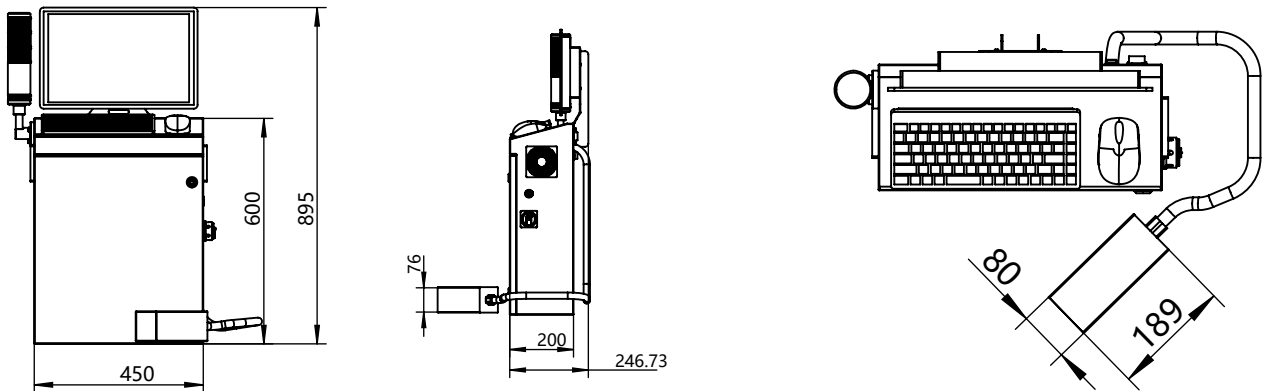

GRENTSUN
Think Along Your Lines 吉瑞祥

武汉吉瑞祥工业系统有限公司
Wuhan Grentsun Industrial System Co., Ltd.
www.grentsun.com
www.laser-code.com

地址：中国·武汉江岸区汉黄路888号岱家山科技创业城10号楼1楼
电话：027-82352097

E-mail: info@grentsun.com
24小时技术支持:18171235128